

第50回 群馬県中学校新人剣道大会 女子団体戦トーナメント表

令和5年10月15日
ALSOK ぐんま武道館

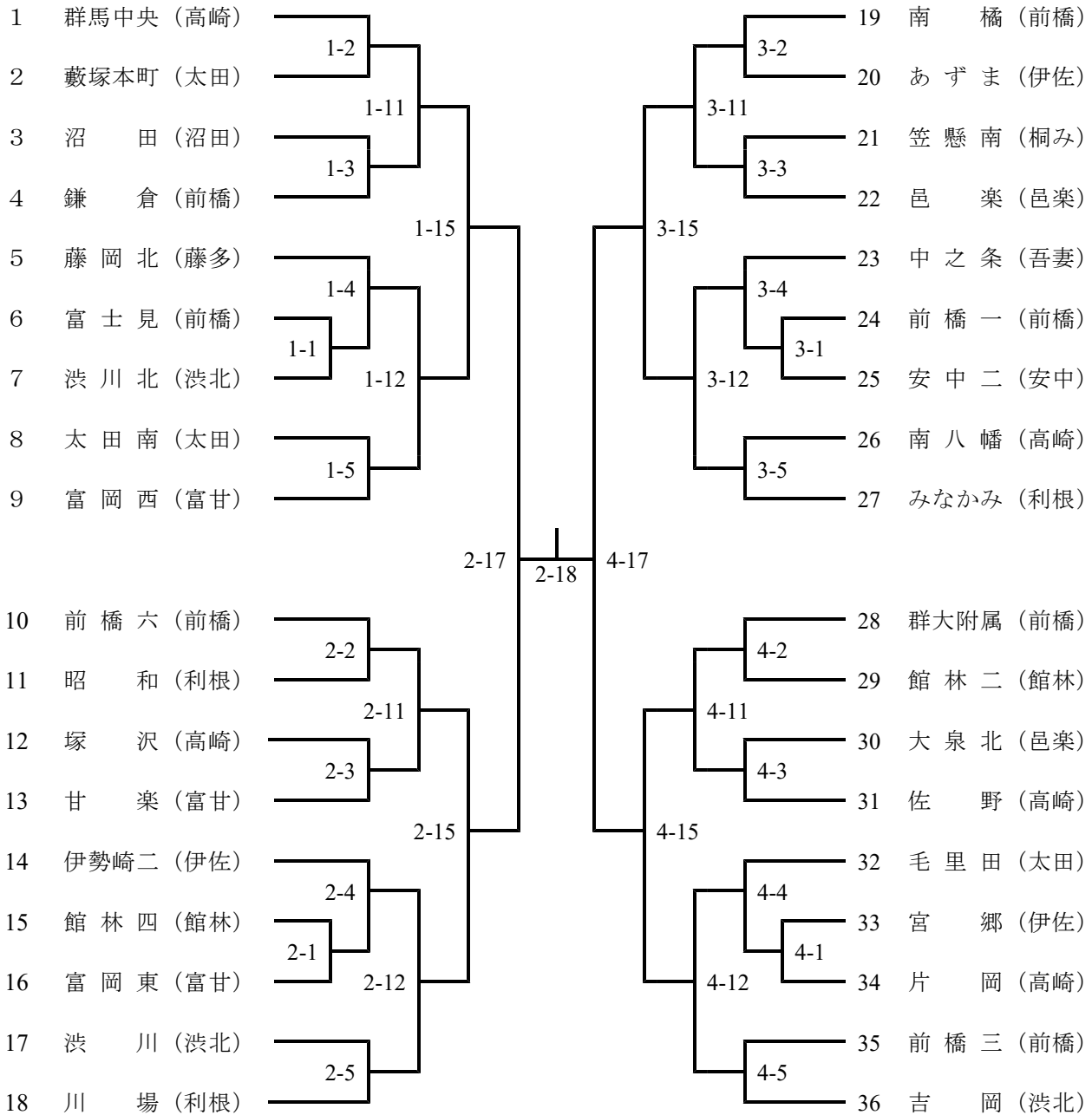

優 勝

敢闘賞

準優勝

敢闘賞

第3位

敢闘賞

第3位

敢闘賞

第50回 群馬県中学校新人剣道大会 男子団体戦トーナメント表

令和5年10月15日
ALSOK ぐんま武道館

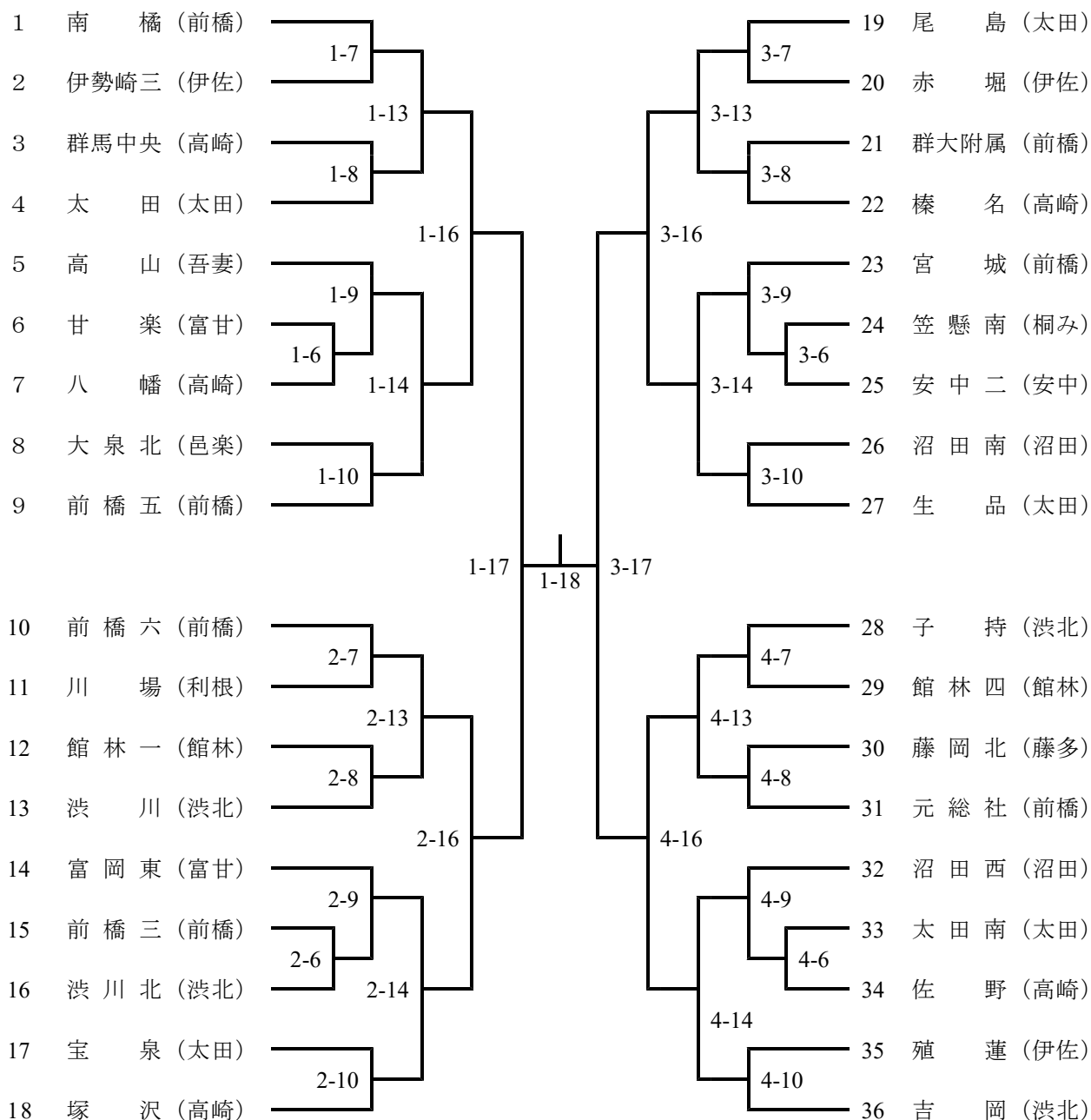

優勝

敢闘賞

準優勝

敢闘賞

第3位

敢闘賞

第3位

敢闘賞

令和5年度 第50回 県中体連新人剣道大会

男子個人戦A・B

令和5年10月14日

ALSOKぐんま武道館

第1試合場

第2試合場

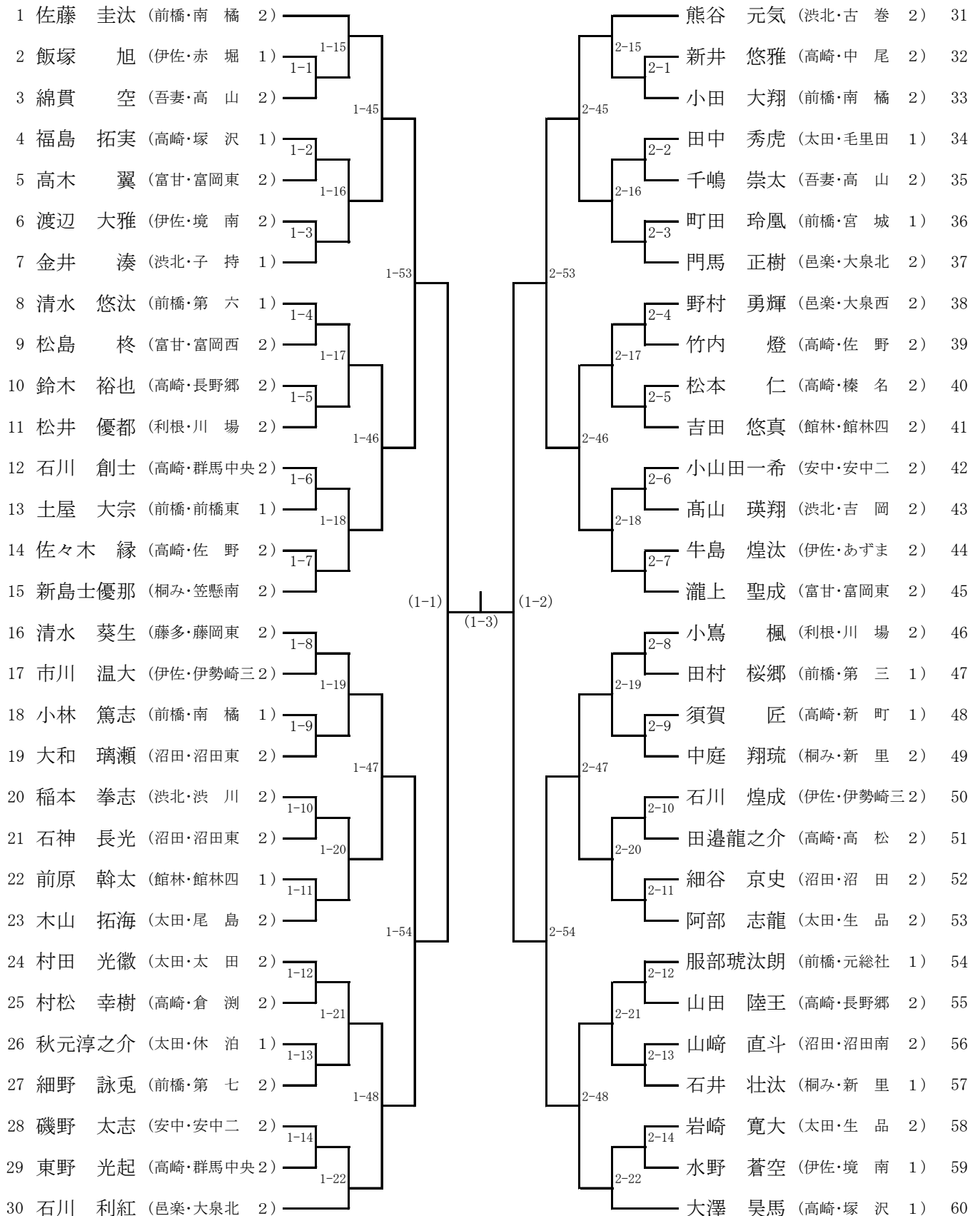

令和5年度 第50回 県中体連新人剣道大会

男子個人戦C・D

令和5年10月14日

ALSOKぐんま武道館

第3試合場

第4試合場

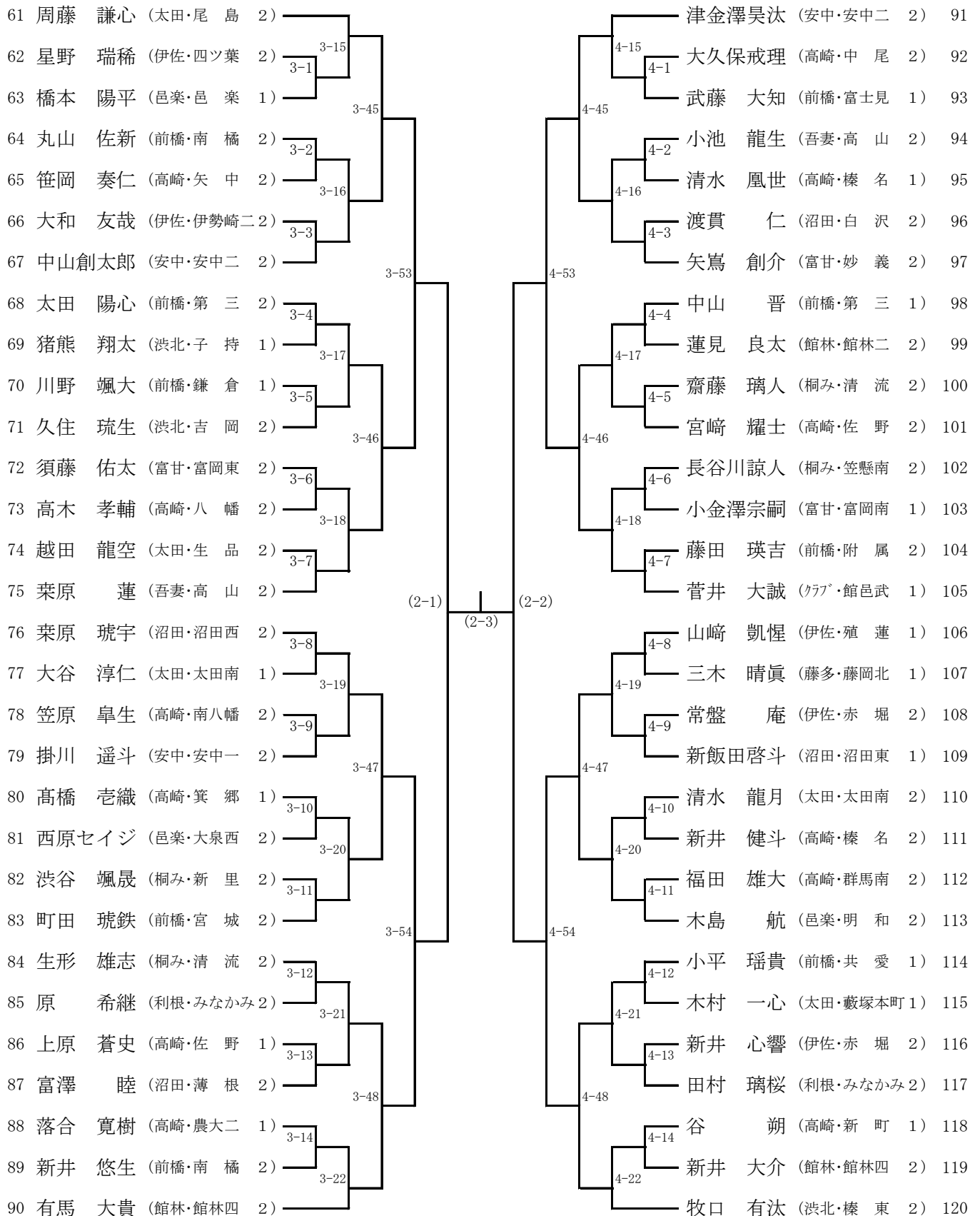

令和5年度 第50回 県中体連新人剣道大会

女子個人戦A・B

令和5年10月14日

ALSOKぐんま武道館

第1試合場

第2試合場

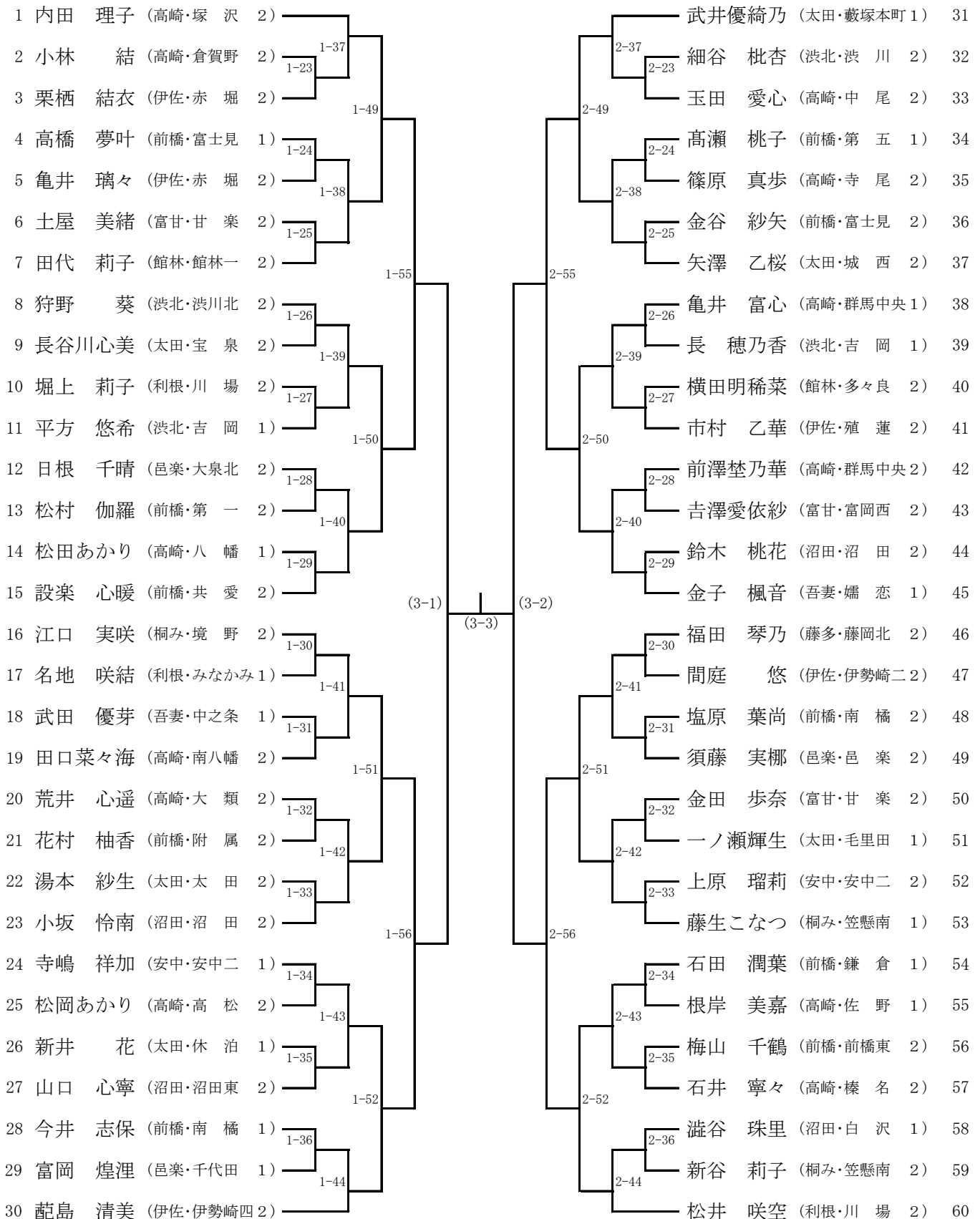

令和5年度 第50回 県中体連新人剣道大会

女子個人戦C・D

令和5年10月14日

ALSOKぐんま武道館

第3試合場

第4試合場

61 松原 さち (前橋・共 愛 2)	3-37	3-49	3-55	(4-1)	(4-3)	4-37	神谷 梓心 (館林・館林四 2) 91	
62 新井 和夏 (富甘・富岡西 1)							3-23	都丸 果林 (前橋・富士見 1) 92
63 遠藤 心音 (桐み・笠懸南 2)							3-24	野村 果望 (太田・休 泊 2) 93
64 谷川ありさ (富甘・甘 楽 2)								4-23
65 関根 圭穂 (館林・多々良 2)							3-38	高橋 優奈 (渋北・渋川北 2) 95
66 有坂 優音 (渋北・吉 岡 2)							3-25	齋藤 紗帆 (高崎・群馬中央 2) 96
67 鈴木 依真 (太田・太田南 2)							3-26	福澤 一后 (桐み・広 沢 2) 97
68 和泉 絢音 (藤多・藤岡北 2)								4-25
69 林 莉子 (吾妻・中之条 2)							3-39	高橋 優奈 (前橋・富士見 2) 99
70 吉澤 花音 (沼田・沼 田 2)							3-27	川井 月姫 (伊佐・伊勢崎二 2) 100
71 中島美紗希 (館林・館林四 2)	3-50	設楽 結生 (前橋・第 三 1) 101						
72 宮下わかな (高崎・南八幡 2)	3-28	今井 優希 (太田・太田西 1) 102						
73 中島しま奈 (前橋・大 胡 2)	3-40	金井 沙樹 (高崎・群馬中央 2) 103						
74 塩田 桃音 (高崎・佐 野 1)	3-29	原澤 一華 (沼田・薄 根 1) 104						
75 伊藤 穂華 (邑楽・大泉北 2)	3-30	内田 結唯 (邑楽・大泉北 2) 105						
76 千明 由奈 (沼田・沼田東 2)		4-29	小柴あいか (富甘・富岡西 2) 106					
77 内山 心菜 (伊佐・あずま 2)	3-41	村松 亜美 (伊佐・赤 堀 2) 107						
78 南雲ケイコミサキ (前橋・第 七 1)	3-31	岡崎 月那 (前橋・第 三 2) 108						
79 篠原 結奈 (高崎・群馬中央 2)	3-51	伊藤 真心 (高崎・塚 沢 2) 109						
80 山田 真緒 (高崎・長野郷 2)	3-32	丸山 奏 (前橋・南 橘 2) 110						
81 川井 美優 (太田・毛里田 2)	3-42	飯山 莉奈 (高崎・新 町 1) 111						
82 長谷井里穂 (太田・生 品 2)	3-33	野村祐美子 (太田・太田西 1) 112						
83 粕川 琉心 (桐み・大間々 2)	3-56	福田 陽菜 (高崎・群馬南 1) 113						
84 上埜 弥桜 (伊佐・殖 蓮 2)	3-34	綿貫 愛華 (吾妻・中之条 2) 114						
85 宝利 百華 (利根・みなかみ 2)	3-43	越須賀 蘭 (伊佐・あずま 1) 115						
86 平井 美月 (伊佐・四ツ葉 2)	3-35	金子 果鈴 (利根・川 場 1) 116						
87 猪岡 千尋 (前橋・共 愛 2)	3-52	宮野入 椿 (沼田・沼田南 2) 117						
88 矢野 心琴 (高崎・榛 名 2)	3-36	原澤 輝 (前橋・鎌 倉 1) 118						
89 熊澤ひなの (前橋・附 属 2)	3-44	日向こまり (邑楽・大泉北 1) 119						
90 堀 煌歩 (安中・安中一 2)		品田 柚希 (渋北・渋 川 1) 120						